

lapač nečistot

vyjímatelné vnitřní síto
 závit trubkový válcový podle DIN/ISO 228
 přírubové provedení podle DIN 2633 PN 16

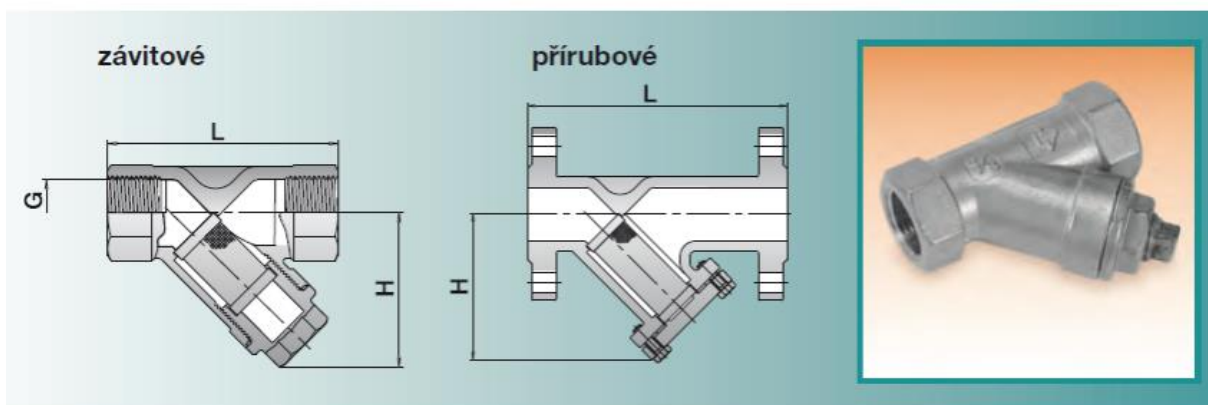

závit trubkový válcový podle DIN/ISO 228

PB	DN	G	L	H	A-číslo
	8	G 1/4"	57	35	A-DAG14-5i
20	10	G 3/8"	57	35	A-DAG 38-5i
	15	G 1/2"	60	38	A-DAG12-5i
	20	G 3/4"	69	42	A-DAG34-5i
	25	G 1"	85	50	A-DAG1-5i
	32	G 1 1/4"	99	55	A-DAG114-5i
	40	G 1 1/2"	111	59	A-DAG112-5i
	50	G 2"	137	73	A-DAG2-5i
	65	G 2 1/2"	172	91	A-DAG212-5i
	80	G 3"	205	110	A-DAG3-5i

s přírubami podle DIN 2633 PN 16

PN	DN	L	H	A-číslo
	15	130	66	A-DAF15-5i
16	20	150	78	A-DAF20-5i
	25	160	90	A-DAF25-5i
	32	180	119	A-DAF32-5i
	40	180	118	A-DAF40-5i
	50	200	140	A-DAF50-5i
	65	270	178	A-DAF65-5i
	80	280	195	A-DAF80-5i
	100	300	240	A-DAF100-5i