

Centrické procesní klapky KG6 s výstelkou PTFE

DN 40 až DN 300

Připojení: mezi příruba dle EN 1092-1, forma B1, PN 10/16

Stavební délka: dle EN 558-1, třída 20

bickel wolf

typ KG6

strana: 1

PROVEDENÍ A KONSTRUKČNÍ DETAILY:

- 2- dílné těleso, velmi jednoduchá údržba, jednoduchá výměna náhradních dílů
- standardní připojovací příruba pro pohon dle ISO 5211/DIN 3337
- hřídel s dodatečným těsněním
- masivní PTFE sedlové těsnění v tl. 3 mm
- difúzně stabilní, zaručené těsné uzavření
- elastomerová pružná výztuž z EPDM nebo silikonu, precizně umístěná za sedlem PTFE, sloužící jako flexibilní utěsnění disku
- nerezový disk s masivním PTFE sintrovým povlakem tl. 4 mm
- spodní primární těsnění hřídele integrované v sedle a stlačené pružinami z druhé strany v axiálním ložisku
- CE prohlášení o shodě dle PED 2014/68/EU
- materiálový certifikát dle EN 10204 3.1
- zkouška těsnosti dle EN 12266-1,2

POUŽITÍ:

- centrická uzavírací a regulační armatura pro korozivní a abrazivní média a plyny, pro chemický, petrochemický, farmaceutický a potravinářský průmysl
- provozní přetlak 10 bar (DN 50 - 300)
- provozní teplota od -30°C do +180°C
- regulace 10° - 90°, úhel regulace 15° - 70°, lineární charakteristika

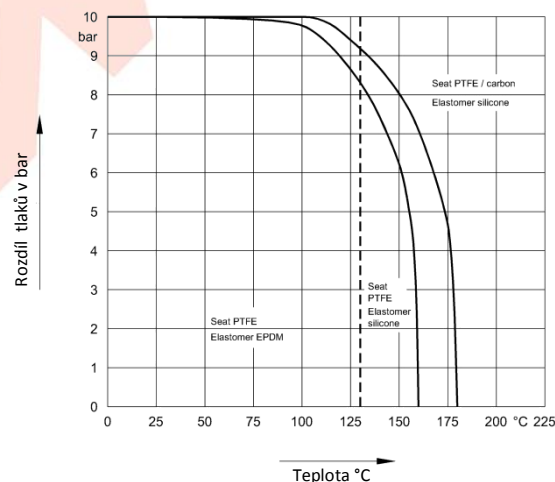
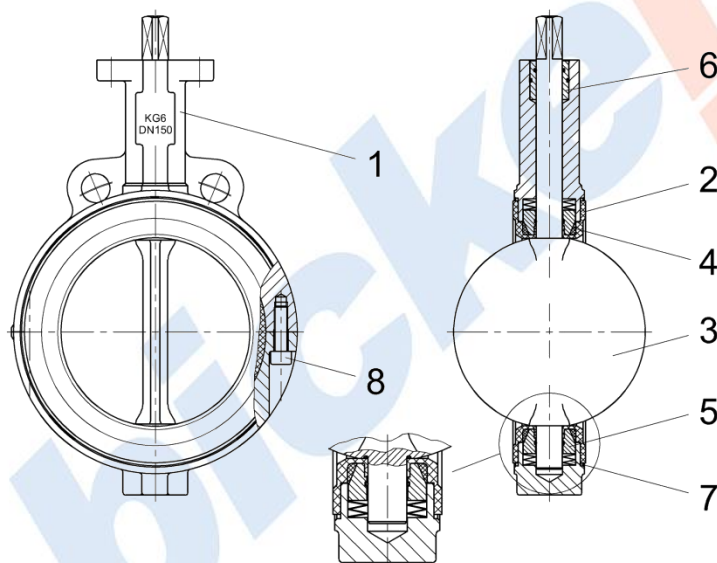

MATERIÁLOVÉ PROVEDENÍ					
Pozn.	POPIS	KG6 2266 T	KG6 2277 T	KG6 2466 T	KG6 2477 T
1	Těleso	Šedá litina EN-GJL-250	Šedá litina EN-GJL-250	Sférická litina	Sférická litina
2*	Sedlo	PTFE	PTFE	PTFE	PTFE
3	Deska/ hřídel	≤ DN150: 1.4408/1.4408 ≥ DN200: 1.4408/1.4462	potažené PTFE / 1.4462	≤ DN150: 1.4408/1.4408 ≥ DN200: 1.4408/1.4462	potažené PTFE / 1.4462
4*	Elastomer	EPDM	EPDM	EPDM	EPDM
5	Přítlačná podložka	1.4305	1.4305	1.4305	1.4305
6*	Ložisko s o-kroužkem	POM / NBR	POM / NBR	POM / NBR	POM / NBR
7	Pružina	Pružinová ocel	Pružinová ocel	Pružinová ocel	Pružinová ocel
8	Tělesové šrouby	DIN 912-A2	DIN 912-A2	DIN 912-A2	DIN 912-A2

* = díly běžného opotřebení

Jiné materiály na vyžádání.

VÁŠ PARTNER V PRŮMYSLU

www.bickelwolf.cz

Bickel & Wolf s.r.o., Na Okraji 335/42 , 162 00 Praha 6, Tel: +420 257 320 278, office-cz@bickel-wolf.com

Centrické procesní klapky KG6 s výstelkou PTFE

DN 40 až DN 300

Připojení: mezi přírubby dle EN 1092-1, forma B1, PN 10/16

Stavební délka: dle EN 558-1, třída 20

bickel wolf

typ KG6

strana: 2

ROZMĚROVÉ ÚDAJE:

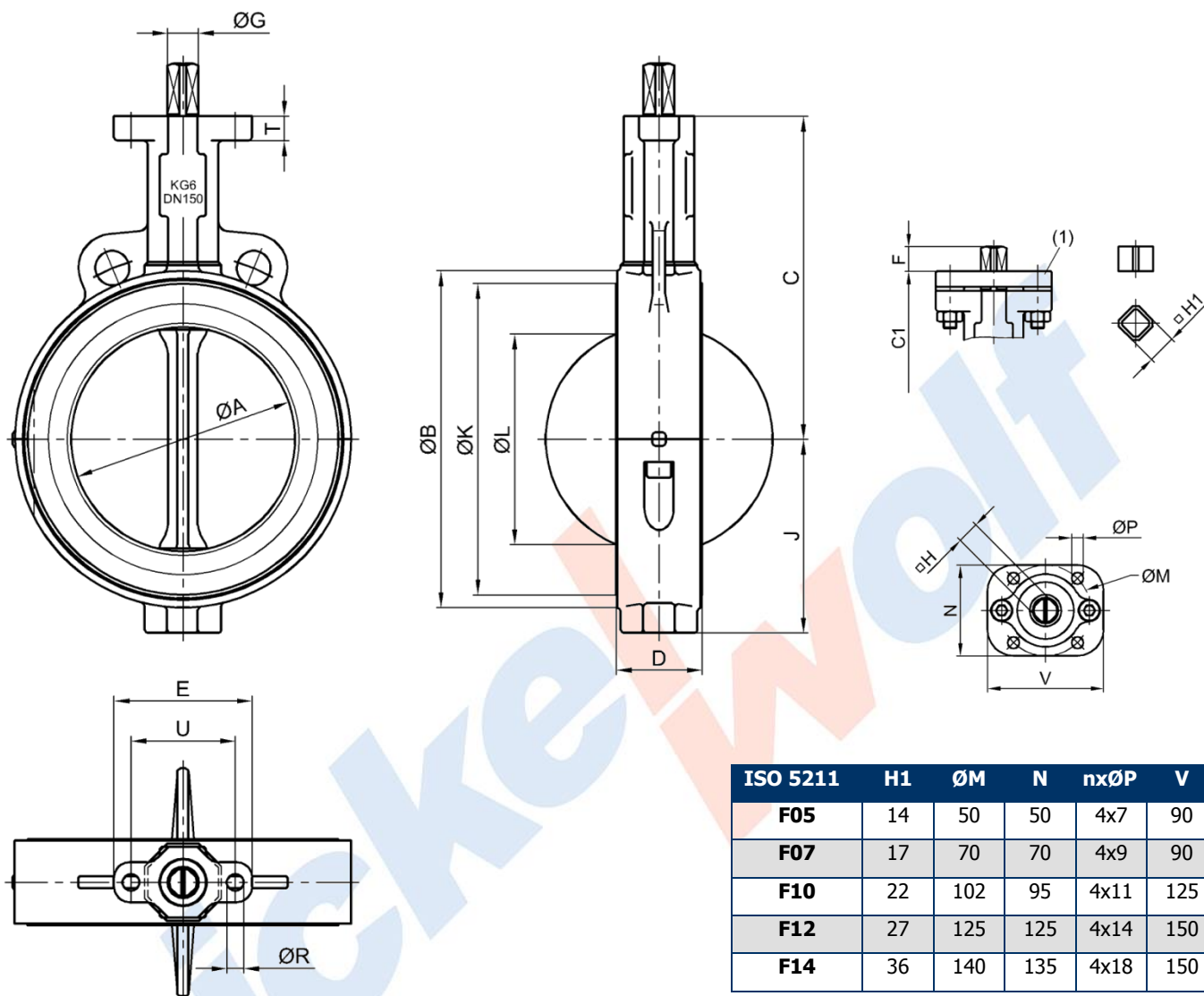

ISO 5211	H1	ØM	N	nxØP	V
F05	14	50	50	4x7	90
F07	17	70	70	4x9	90
F10	22	102	95	4x11	125
F12	27	125	125	4x14	150
F14	36	140	135	4x18	150

DN	NPS	ØA	ØB	C	C1	D	E	F	ØG	H	J	ØK	ØL	ØR	T	U	kg	ISO 5211
40	1 1/2"	52	93	130	145	43*	90	16	14	11	60	86	33	11	14	68	2,4	F05
50	2"	52	100	130	145	43	90	16	14	11	60	86	33	11	14	68	2,4	F05
65	2 1/2"	64	111	145	160	46	90	16	14	11	67	97	48	11	14	68	2,9	F05
80	3"	77	136	160	175	46	90	16	14	11	75	122	64	11	14	68	3,6	F05
100	4"	103	163	180	195	52	90	16	16	14	94	147	92	11	16	68	5,2	F07/SW14
125	5"	127	193	195	210	56	90	19	20	17	113	176	117	11	16	68	7,7	F07
150	6"	146	219	210	225	56	90	19	20	17	126	203	137	11	16	68	9,4	F07
200	8"	198	274	240	258	60	125	19	22	17	158	260	191	13	21	95	14	F10
250	10"	247	328	270	288	68	125	24	28	22	191	313	240	13	21	95	21	F10
300	12"	299	377	300	318	78	125	24	28	22	222	363	290	13	21	95	31	F10

UPOZORNĚNÍ: Bickel & Wolf s.r.o. si vyhrazuje právo na rozdíly mezi vyobrazeným a dodaným zbožím. Hmotnosti jsou bez montážního MULTITOP rozhraní. * speciální stavební délka Gefa

VÁŠ PARTNER V PRŮMYSLU

www.bickelwolf.cz

Bickel & Wolf s.r.o., Na Okraji 335/42 , 162 00 Praha 6, Tel: +420 257 320 278, office-cz@bickel-wolf.com

Centrické procesní klapky KG6 s výstelkou PTFE

DN 40 až DN 300

Připojení: mezi příruby dle EN 1092-1, forma B1, PN 10/16

Stavební délka: dle EN 558-1, třída 20

bickel wolf

typ KG6

strana: 3

ROZMĚROVÉ ÚDAJE:

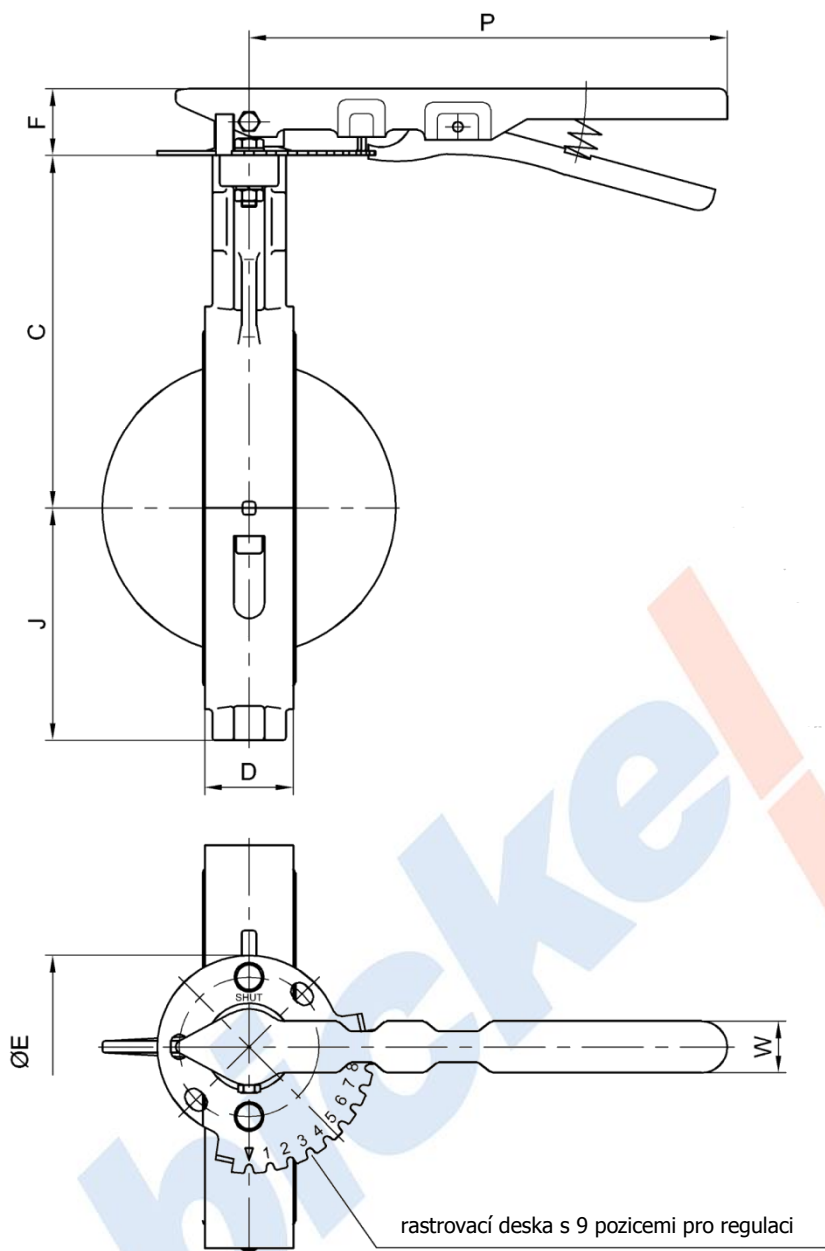

DN	NPS	C	D	ØE	F	J	P	W	kg *
40 / 50	1 1/2" / 2"	130	43	90	38	60	267	28	0,7
65	2 1/2"	145	46			67			
80	3"	160	46			75			
100	4"	180	52			94			
125	5"	195	56			113			
150	6"	210	56	126	47	325	35	1,6	
200	8"	240	60	158					
250	10"	270	68	191					

UPOZORNĚNÍ: Bickel & Wolf s.r.o. si vyhrazuje právo na rozdíly mezi vyobrazeným a dodaným zbožím.

* = hmotnost páky včetně příslušenství

Centrické procesní klapky KG6 s výstelkou PTFE

DN 40 až DN 300

Připojení: mezi přírubby dle EN 1092-1, forma B1, PN 10/16

Stavební délka: dle EN 558-1, třída 20

bickel wolf

typ KG6

strana: 4

ROZMĚROVÉ ÚDAJE:

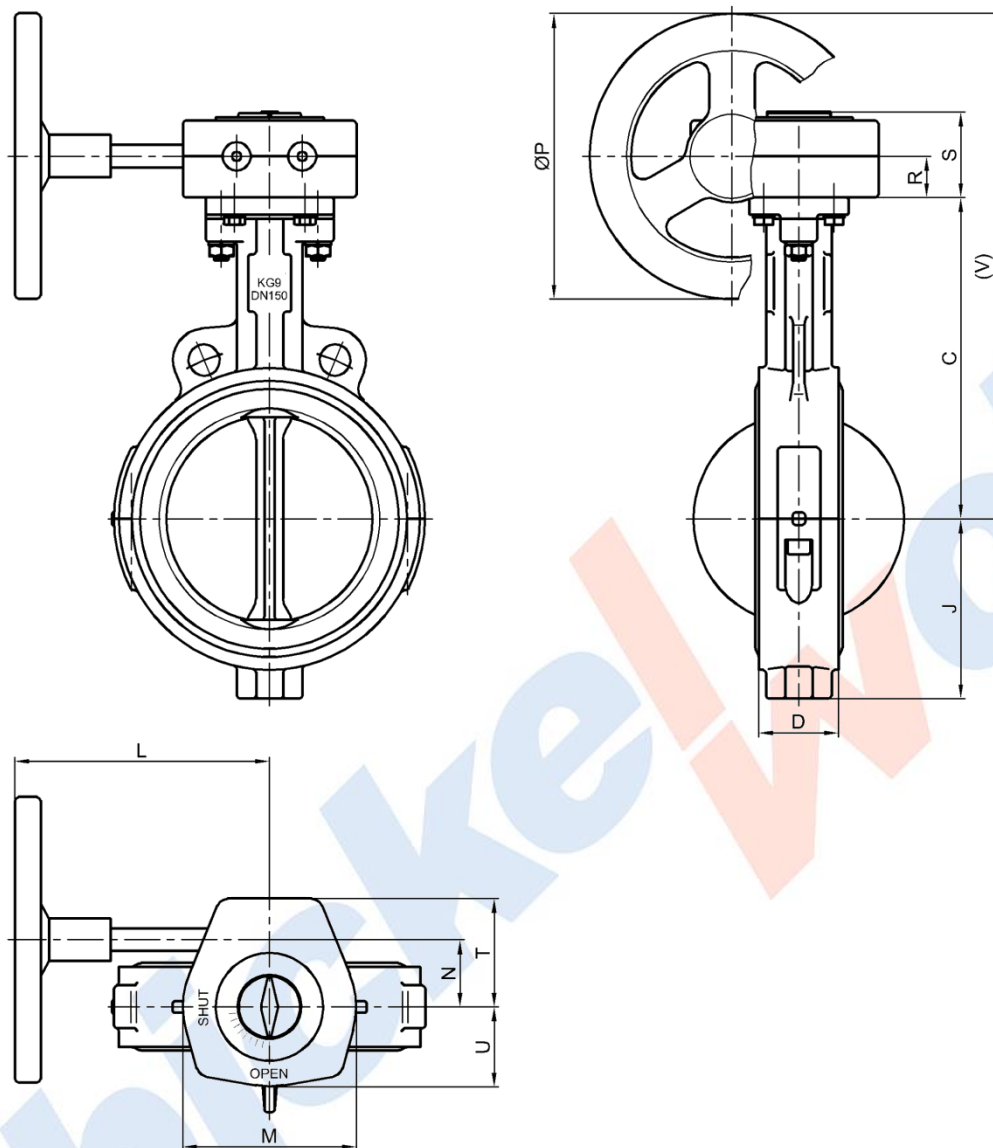

DN	Typ převodovky	C	D	J	L	M	N	ØP	R	S	T	U	V	Kg
40/50	BGH200900711140	145	43	60	160	100	50	140	28	58	73	57	243	1,8
65	BGH200900711140	160	46	67	160	100	50	140	28	58	73	57	258	1,8
80	BGH200900711140	175	46	75	160	100	50	140	28	58	73	57	273	1,8
100	BGH200900711140	195	52	94	160	100	50	140	28	58	73	57	293	1,8
125	BGH200900717200	210	56	113	163	100	50	200	28	58	73	57	338	2,2
150	BGH200900717200	225	56	126	163	100	50	200	28	58	73	57	353	2,2
200	BGH201251017300	258	60	158	225	142	65	300	40	73	96	75	448	4,2
250	BGH201251222300	288	68	191	225	142	65	300	40	73	96	75	478	4,2
300	BGH201251222300	318	78	222	225	142	65	300	40	73	96	75	508	4,2

UPOZORNĚNÍ: Bickel & Wolf s.r.o. si vyhrazuje právo na rozdíly mezi vyobrazeným a dodaným zbožím.